



T/P régulateur bi-débit

RM-ME

Utilisé pour la ventilation modulée en tertiaire, le registre motorisé **RM-ME** bi-débites autorégulés fonctionne en tout ou peu suivant une vanne pilotée par un moteur électrique.

Il se compose d'un clapet circulaire de diamètre 125, 150, 160 ou 200 mm

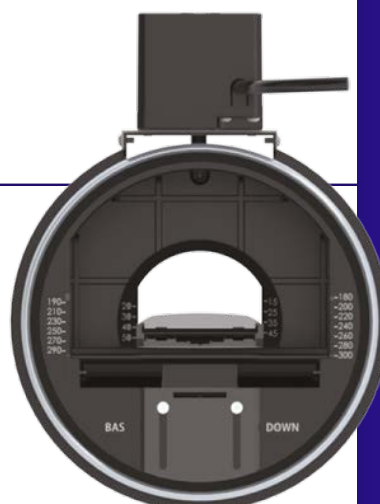
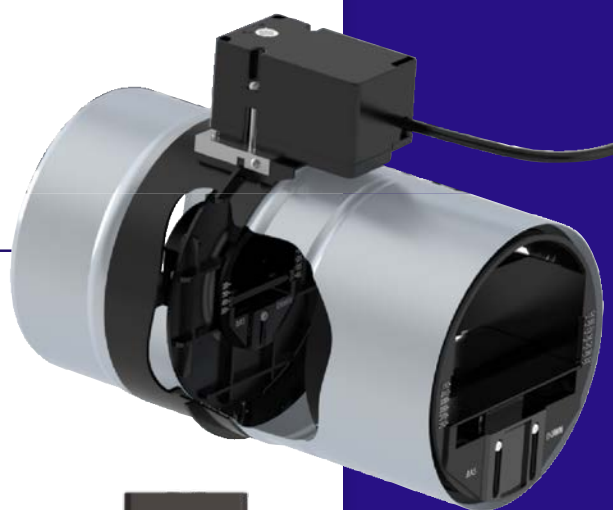

T/P régulateur bi-débit

RM-ME

À SAVOIR



- En position fermée (hors tension), un volet plein équipé d'un régulateur de débit \varnothing 80 ou 100 mm permet d'obtenir une partie du débit nominal
- En position ouverte (sous tension), un régulateur de débit installé en amont du registre régule le débit nominal
- Retour en position initiale du volet par l'action d'un ressort et hors tension
- Débit déterminé assuré par les régulateurs de débits dans une plage de pression comprise entre 50 et 250 Pa pour le débit mini et entre 60 et 250 Pa pour le débit maxi

PRÉSENTATION

Le débit mini est donné par le régulateur de débit dans le volet en position fermée (hors tension). Le débit maxi est donné par le régulateur de débit en amont du registre lorsque le volet est ouvert (sous tension).

Le retour en position initiale du volet (débit mini) se fait hors tension par l'action d'un ressort.

DÉBITS DISPONIBLES

Registre RM-ME bi-débits	Débit mini (hors tension)	Débit maxi (sous tension)
\varnothing 125	15 à 50 m ³ /h	50 à 180 m ³ /h
\varnothing 150/160	15 à 100 m ³ /h	100 à 300 m ³ /h
\varnothing 200	15 à 100 m ³ /h	100 à 500 m ³ /h

Les registres motorisés **RM-ME** bi-débits peuvent avoir les débits mini et maxi donnés dans le tableau ci-contre.

COMPOSITION

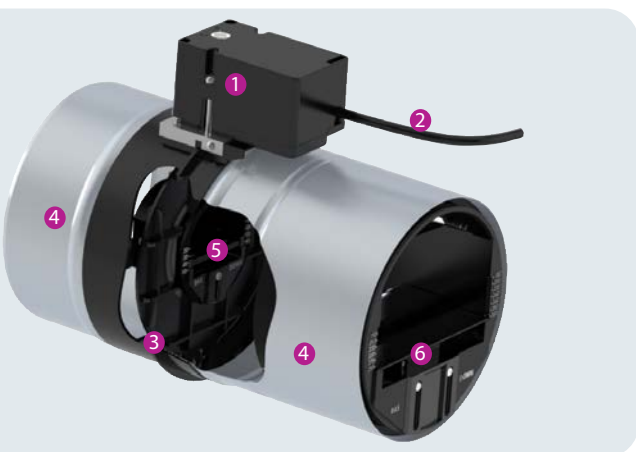

- 1 Bloc moteur électrique
- 2 Câble de raccordement (longueur environ 20 cm)
- 3 Corps + volet intérieur en matière plastique (classée M1)
- 4 Manchettes de connexion en acier galvanisé
- 5 Un régulateur de débit dans le volet pour le débit mini
- 6 Un régulateur de débit en amont pour le débit maxi

CARACTÉRISTIQUES TECHNIQUES

- Alimentation 230 V (ou 24 Vac/dc)
- Consommation : 2,5 W (1,2 W en 24 Vac/dc)
- Pression de fonctionnement : P 250 Pa
- Nombre de cycles : 30000
- Température maxi d'utilisation : 60 °C
- Câble d'alimentation 2 x 0,75 mm²
- Couple 0,3 Nm

Temps de réponse	
à l'ouverture	8 secondes
à la fermeture	8 secondes

T/P régulateur bi-débit

RM-ME

MISE EN OEUVRE

RÉGLAGE DES DÉBITS

Les débits mini et maxi des régulateurs du registre peuvent être calibrés.

Calibrage du débit mini sur le régulateur placé sur le volet :

1 - Enlever le régulateur de débit maxi de la manchette de connexion du registre comme ci-contre

2 - Accéder au régulateur du débit mini situé dans le volet afin de procéder au calibrage en faisant attention de ne pas appuyer sur le volet intérieur du registre et sur le volet mobile du régulateur (le régulateur ne doit pas être démonté du volet)

3 - Calibrer le régulateur :

- Desserrer 1/4 de tour la vis de blocage du module de réglage avec un tournevis «torx n°10»
- Ajuster le repère du module (situé sur la gauche ou la droite) en face du débit souhaité
- Resserrer la vis de blocage du module de réglage

Calibrage du débit maxi :

Calibrer le régulateur du débit maxi en appliquant la même méthode que pour le régulateur du débit mini

4 - Insérer le régulateur du débit maxi dans la manchette de connexion du registre en respectant le sens du flux d'air indiqué sur la manchette ainsi que le sens BAS du régulateur

Plage des débits	Pas de réglage	Registre bi-débits		
		Ø 125	Ø 150/160	Ø 200
15 à 50 m ³ /h	5 m ³ /h	•	•	
50 à 100 m ³ /h	10 m ³ /h		•	•

Calibrage du débit maxi :

Calibrer le régulateur du débit maxi en appliquant la même méthode que pour le régulateur du débit mini



Exemple de réglage à 180 m³/h : régulateur calé sur le repère droit «180»

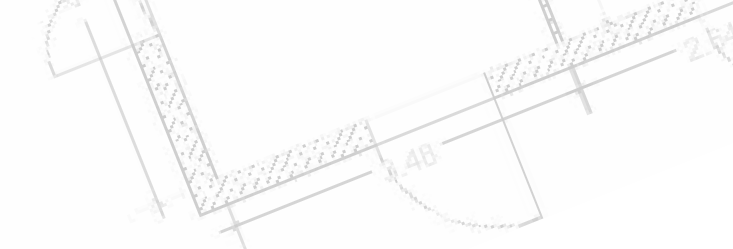

Régulateurs Ø 80 et 100 mm



Exemple de réglage à 50 m³/h : régulateur calé sur le repère gauche «50»

Plage des débits	Pas de réglage	Registre bi-débits		
		Ø 125	Ø 150/160	Ø 200
50 à 100 m ³ /h	10 m ³ /h	•		
100 à 180 m ³ /h	10 m ³ /h	•	•	•
180 à 300 m ³ /h	10 m ³ /h		•	•
300 à 500 m ³ /h	25 m ³ /h		•	•

T/P régulateur bi-débit

RM-ME

MISE EN OEUVRE

RECOMMANDATIONS

Le registre s'adapte sur tout type de gaine circulaire dans les diamètres allant de 120 à 200 mm. Il doit rester facilement accessible pour les opérations de maintenance.

Les gaines s'emboîtent sur les manchettes de connexion métalliques sans porter sur la partie en matière plastique.

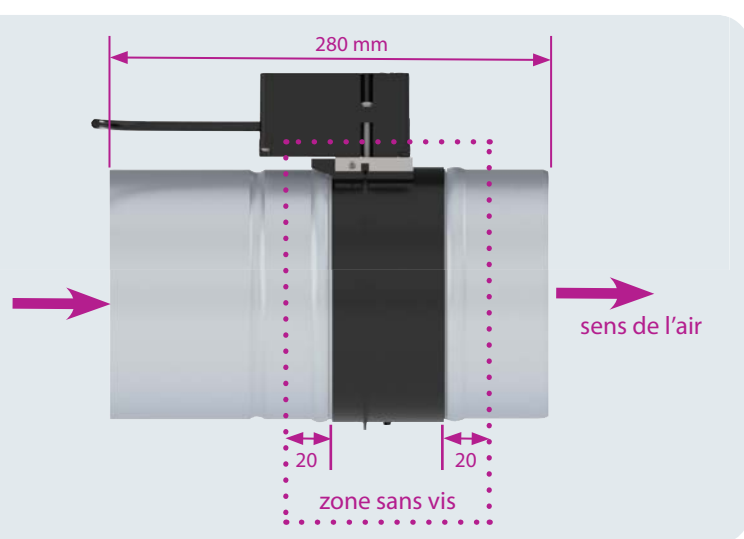

L'étanchéité est assurée par mastic, ruban adhésif ou colliers en fonction du type de conduit.

Dans un conduit horizontal, respecter le sens BAS indiqué sur l'avant du régulateur (moteur en haut).

Respecter le sens de l'air indiqué sur le registre
Ne pas mettre de vis dans le corps plastique et à moins de 20 mm de chaque côté de ce dernier (risque de blocage du volet).

Au delà de cette zone, la longueur des vis sera de 20 mm maxi.

Le volet ne doit jamais être actionné manuellement (risque de détérioration moteur).

Les manchettes de connexion métalliques ne doivent en aucun cas être démontées de la partie plastique.

Le registre est ouvert ou fermé, il n'est donc pas possible de limiter la course en ouverture ou en fermeture (interdiction de mise en oeuvre de butées empêchant l'ouverture ou la fermeture complète).

Le registre ne doit pas être soumis à un fonctionnement prolongé dans des conditions d'humidité élevée et jamais au-delà de 90% HR.

CARACTÉRISTIQUES

Pour les caractéristiques des régulateurs de débits **RDR**, se reporter à la documentation technique produit

CODIFICATION

ALIMENTATION 230 V

Désignation

RM-ME bi-débit Ø 125 230 V

RM-ME bi-débit Ø 150 230 V

RM-ME bi-débit Ø 160 230 V

RM-ME bi-débit Ø 200 230 V

ALIMENTATION 24 Vac/dc

Désignation

RM-ME bi-débit Ø 125 24 V

RM-ME bi-débit Ø 150 24 V

RM-ME bi-débit Ø 160 24 V

RM-ME bi-débit Ø 200 24 V